

बेकरी उद्योग में उपयोग किए जाने वाले उपकरण

**Presented by
Er. Anand Kishore
Assist. Prof.**



**National Institute Of Food Technology
Entrepreneurship and Management
Under Ministry Of Food Processing Industries,
Government Of India**



सामग्री का वजन

मिश्रण तैयार करना

बांटना

सांचो में रखना

प्रूफिंग

गैर प्रूफिंग

बेकिंग

बेकिंग

ब्रेड/ क्रैकर

बिस्कुट/ केक

तंडा करना

पैकेजिंग



सामग्री को बजन करने की मशीन



Flour shifter (आटा छननी)



आटा को छानने में मदद करता है ताकि अशुद्ध पदार्थ को बाहर निकाल सके



Spiral Mixer (स्पाइरल मिक्सर)

- सामग्री को मिश्रित करने में मदद करता है
- विशेष रूप से ब्रेड और रस्क बनाने में काम आता है
- इसकी छमता ओवन की छमता से मिलना चाहिए



Dough Divider (आटा बाँटना)

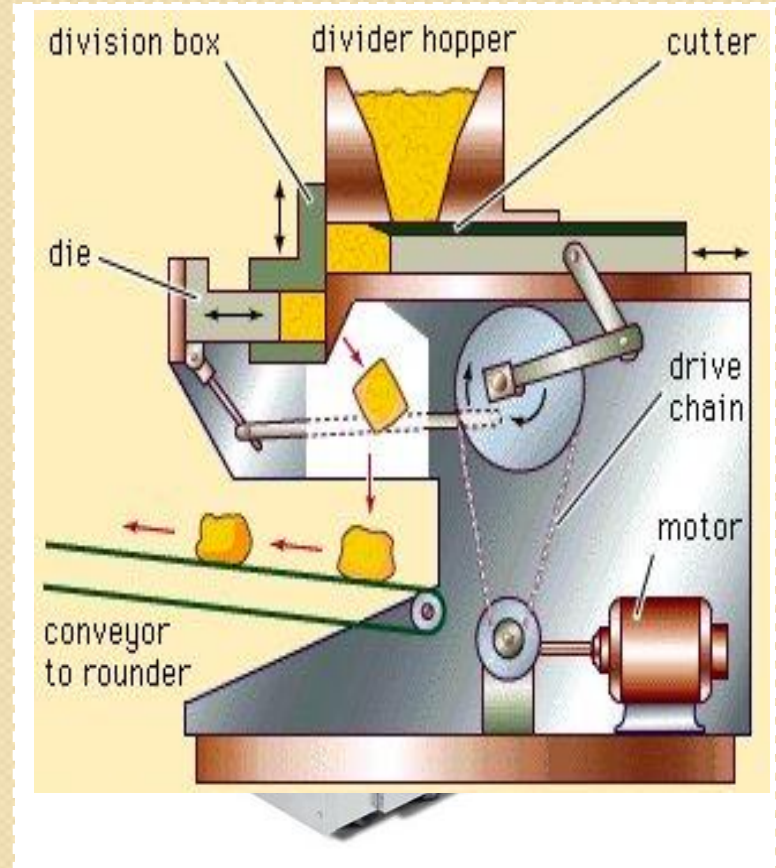

गुथे हुए सामग्री को एक सामान विभाजित करने में मदद करता है



Dough rounder (लोई राउंडर)



विभाजित लोई को एक सामान गोल करने में मदद करता है



Dough Molder (लोई को ढांचे में रखने की मशीन)



लोई को ढांचे में रखने के लिए



Proofer (किण्वन कक्ष)



खमीर को उपयुक्त वातावरण देने के लिए



Oven (ओवन)



बेकरी उत्पाद को पकाने में काम आता है



Bread slicer (ब्रेड स्लाइसर)



ब्रेड को स्लाइस करने में मदद करता है ताकि अच्छे से पैकिंग हो सके



Planetary mixer (प्लैनेटरी मिक्सर)

- सामग्री को मिश्रित करने में मदद करता है
- इसमें तीन हुक होते हैं जो की आवश्यकता अनुसार बदल सकते हैं



Depositor (जमा करने की मशीन)



मफिन और कप केक बनाने में मदद करता है



Cookies wire cut(कूकीज काटने की मशीन)



कूकीज को उपयुक्त आकर में काटने में मदद मिलता है



Dugh sheeter (सीटिंग करने की मशीन)



गुथे हुए लोई को एक सामान फैलाने में मदद करता है



Donut making machine (डोनट बनें की मशीन)



इसमें डोनट उपयुक्त आकर की बनाई जाती है



डिवाइडर और राउंडर

- इस मशीन में विभाजन और गोलाई एक साथ हो जाती
- यह बन और पाव बनाने के काम आता है



छोटे छोटे उपकरण



महत्वपूर्ण बिंदु

- उत्पाद बनाने के दौरान सामग्री के सम्पर्क में आने वाले उपकरण स्टेनलेस स्टील और फूड ग्रेड मटेरियल के बने होने चाहिए
- सभी मशीन की छमता ओवन की छमता के अनुकूल होनी चाहिए
- सभी मशीनों का स्थान सही होने चाहिए ताकि उत्पाद बनने में समय की बचत हो
- उपकरण को सफाई और सुरक्षा के मनको को पूरा करने में सहायक होना चाहिए



लघु बेकरी उद्योग

- सामग्री वजन करने की मशीन
- आटा छानने की मशीन
- स्पाइरल मिक्सर
- प्लेनेटरी मिक्सर
- ओवन
- पैकेजिंग मटेरियल और सीलिंग मशीन
- ट्रे, मोल्ड और कटर

2-3 lakh





धन्यवाद

